

Міністерство освіти і науки України

Харківський національний університет імені В.Н. Каразіна

Освітньо-професійна програма

Інформаційній технології керування складними системами
(назва програми)

перший (бакалаврський) рівень вищої освіти

(перший (бакалаврський), другий (магістерський), третій (освітньо-науковий))

Галузь знань 12 Інформаційні технології
(код, назва галузі)

Спеціальність 126 Інформаційні системи та технології
(шифр, назва спеціальності)

Спеціалізація (за наявності) _____
(назва спеціалізації)

ЗАТВЕРДЖЕНО

Вченою радою

Харківського національного університету
імені В.Н. Каразіна

"27" 05 2024 року, протокол № 10

Введено в дію з 2024 р.

наказом від 29.05 2024 р. № 0114-1/178

Проректор з науково-педагогічної роботи

Олександр ГОЛОВКО



Харків 2024 р.

ЛИСТ ПОГОДЖЕННЯ
освітньо-професійної програми

1.1. Науково-методичній раді Харківського національного університету імені В.Н. Каразіна

протокол № 8 від «21» 05 2024 р.

Голова науково-методичної ради,

проректор з науково-педагогічної роботи  Олександр ГОЛОВКО

1.2 Вчена рада факультету РБЕКС: протокол № 3 від «13» 03 2024 р.

Голова Вченої ради факультету

 Сергій ШУЛЬГА

1.3 Науково-методична комісія факультету РБЕКС:

протокол № 3 від «13» 03 2024 р.

Голова науково-методичної комісії РБЕКС  Олександр БУТРИМ

1.4 Вчена рада факультету математики і інформатики:

протокол № від « » 2024 р.

Голова Вченої ради факультету

 Григорій ЖОЛТКЕВИЧ

1.5 Науково-методична комісія факультету математики і інформатики :

протокол № 9 від «9» 04 2024 р.

Голова науково-методичної комісії фМІ  Ольга АНОЩЕНКО

1.6 Засідання кафедри теоретичної радіофізики:

протокол № 3 від «13» 03 2024 р.

Завідувач кафедри

 Вячеслав ХАРДІКОВ

1.7 Засідання кафедри фізичної та біомедичної електроніки та комплексних

інформаційних технологій : протокол № 10 від «12» 03 2024 р.

Завідувач кафедри

 Сергій БЕРДНИК

1.8 Засідання кафедри теоретичної та прикладної інформатики :

протокол № 9 від «04» 04 2024 р.

Завідувач кафедри

 Євген МЕНЯЙЛОВ

1.9 Гарант освітньої програми

 Кирило РУККАС

ПЕРЕДМОВА Розроблено робочою групою у складі:

Прізвище, ім'я, по батькові	Найменування посади (для сумісників – місце основної роботи, посада)	Науковий ступінь, вчене звання, за якою кафедрою (спеціальністю) присвоєно
Гарант освітньої програми		
Руккас Кирило Маркович	професор кафедри теоретичної та прикладної інформатики факультету математики та інформатики	Доктор технічних наук, професор кафедри теоретичної та прикладної інформатики
Члени робочої групи		
Шульга Сергій Миколайович	Декан факультету радіофізики, біомедичної електроніки та комп'ютерних систем	Доктор фізико-математичних наук, професор кафедри теоретичної радіофізики
Жолткевич Григорій Миколайович	Декан факультету математики і інформатики	Доктор фізико-математичних наук, професор
Бутрим Олександр Юрійович	Провідний науковий співробітник кафедри теоретичної радіофізики	Доктор фізико-математичних наук, доцент за кафедрою теоретичної радіофізики
Берест Володимир Петрович	завідувач кафедри молекулярної та медичної біофізики РБЕКС	доктор фізико-математичних наук, доцент кафедри молекулярної та медичної біофізики факультету РБЕКС
Легенький Максим Миколайович	Доцент кафедри теоретичної радіофізики РБЕКС	кандидат фізико-математичних наук, доцент кафедри теоретичної радіофізики факультету РБЕКС

Фролов В'ячеслав Вікторович	професор кафедри теоретичної та прикладної інформатики факультету математики і інформатики	Доктор технічних наук, доцент
Морозова Анастасія Геннадіївна	Старший викладач кафедри теоретичної та прикладної інформатики факультету математики і інформатики	Кандидат технічних наук
До складу робочої групи ОП долучені роботодавці:		
Сакало Євген	керівник університетської програми GlobalLogic Ukraine	
Метелов Володимир	керівник університетської програми Grid Dynamics Ukraine	

До проектування освітньої програми долучені:

Представники здобувачів вищої освіти:

- студентка І.В. Єзловецька (1 курс магістратури), голова студентської ради факультету РБЕКС;
- студент Є.С. Ходачок (1 курс магістратури), член Вченої Ради РБЕКС;
- студентка Д.А. Домарацька (3 курс бакалаврату), голова профбюро студентів факультету РБЕКС.

При розробці проекту Програми враховано:

- 1 вимоги Стандарту вищої освіти України спеціальності **126 Інформаційні системи та технології рівнем бакалавр**, затвердженого Міністерством освіти і науки України 12 грудня 2018 року, наказ №1380;
- 2 рекомендації провідних фахівців комп'ютерних фірм GlobalLogic та Grid Dynamics.
- 3 рекомендації Радіоастрономічного інституту НАН України.

1 Профіль освітньо-професійної програми

Інформаційні технології керування складними системами
зі спеціальності **126 Інформаційні системи і технології**

1 – Загальна інформація	
Повна назва закладу вищої освіти та структурного підрозділу	Харківський національний університет імені В.Н. Каразіна, факультет радіофізики, біомедичної електроніки та комп'ютерних систем (ФРБЕКС), факультет математики та інформатики (ФМІ)
Офіційна назва програми	Інформаційні технології керування складними системами
Ступінь вищої освіти	бакалавр
Кваліфікація, що присвоюється	бакалавр з інформаційних систем та технологій, інформаційні технології керування складними системами
Тип диплому та обсяг освітньої програми	Диплом бакалавра, одиничний, 240 кредитів ЄКТС, термін навчання 3 роки 10 місяців
Цикл/рівень	НРК України – 6 рівень, FQ – ENEA – перший цикл, QF-LLL – 6 рівень
Наявність акредитації	-
Передумови	Наявність повної загальної середньої освіти
Мова викладання	Українська
Термін дії освітньої програми	30.06.2028
Інтернет-адреса постійного розміщення опису освітньої програми	http://rbecs.karazin.ua/wp-content/uploads/docs/opp126bak_24-28.pdf
2 - Мета освітньої програми	
Мета програми	Сформувати загальні та професійні компетентності фахівця з інформаційних систем та технологій, що спрямовані на здатність застосовувати досягнення сучасних інформаційних систем та технологій для розробки, впровадження й дослідження складних інформаційних систем та технологій. Випускник повинен мати певний рівень володіння теоретичні та методологічні

	<p>основами й інструментальні засобами створення і використання інформаційних систем та технологій; критеріями оцінювання і методами забезпечення якості, надійності, відмовостійкості, живучості інформаційних систем та технологій, а також моделями, методами та засобами оптимізації та прийняття рішень при створенні й використанні інформаційних систем та технологій для роботи з комп'ютерною технікою, контрольно-вимірjuвальними приладами, програмно-технічними комплексами та засобами, мережевим обладнанням, спеціалізованим програмним забезпеченням, сучасними мовами програмування, що узгоджується із Статутом університету (https://old.karazin.ua/docs/statute/uk-statut2018.pdf), його Стратегією розвитку 2019-2025 рр. (https://karazin.ua/storage/documents/177_pFgimrX87pANaRWAytT9Vh8vG.pdf) та Кодексом цінностей Каразінського університету (https://karazin.ua/storage/documents/322_kmp5KTJ6sbiEsjMzjoRIhdmG7.pdf).</p>
3 – Характеристика освітньої програми	
Предметна область (галузь знань, спеціальність)	<p>Галузь знань: 12 – Інформаційні технології</p> <p>Спеціальність: 126 – Інформаційні системи та технології</p>
Орієнтація освітньої програми	<p>Освітньо-професійна програма. Орієнтована на здобуття студентами професійних знань, умінь, навичок та інших компетентностей для успішного здійснення професійної діяльності у галузі інформаційних технологій.</p>
Основний фокус освітньої програми та спеціалізації	<p>Загальна освіта в галузі інформаційних систем та технологій.</p> <p>Програма спрямована на отримання освіти в галузі інформаційних систем і технологій, набуття навичок, що необхідні фахівцю з інформаційних технологій керування складними системами та сучасними кіберфізичними системами.</p> <p>Ключові слова: інформаційні системи, інформаційні технології, системи керування, складні системи, кіберфізичні системи</p>
Особливості програми	<p>Програма передбачає підготовку здобувачів вищої освіти, які володіють фундаментальними знаннями в області теоретичних та методологічних основ й інструментальних засобів створення і використання</p>

	інформаційних систем та технологій; критеріїв оцінювання і методів забезпечення якості, надійності, відмовостійкості, живучості інформаційних систем та технологій, а також моделей, методів та засобів оптимізації та прийняття рішень при створенні й використанні інформаційних систем та технологій. Програма створена із залученням побажань провідних фахівців комп'ютерних фірм EPAM, SoftServe та інших. Програма підготовки є міжфакультетською та міждисциплінарною, що забезпечую конкурентні переваги наших випускників на швидкоплинному ринку праці. Випускники будуть здатними розробляти кіберфізичні системи, працювати з інтернетом речей. Слід зазначити, що окрім необхідних ІТ компетенцій випускники будуть здатні до вивчення, аналізу прогнозування фізичних явищ та процесів, тобто будуть суміщати ІТ та R&D навички. Програма навчання передбачає велику кількість годин практичної підготовки із залученням стейкхолдерів та роботодавців.
4 – Придатність випускників до працевлаштування та подальшого навчання	
Придатність до працевлаштування	Робочі місця в ІТ компаніях, малих підприємствах та інститутах технологічного та інформаційного сектору. Випускники можуть працювати за професіями згідно з Національним класифікатором професій ДК 003:2010: 3121.2 Фахівець з інформаційних технологій, 3121.2 Фахівець з розробки та тестування програмного забезпечення, 3121.2 Фахівець з розроблення комп'ютерних програм
Подальше навчання	Продовження навчання на здобуття освіти за другим (магістерським) рівнем вищої освіти.
5 – Викладання та оцінювання	
Викладання та навчання	Викладання проводиться у вигляді лекцій, лабораторних, практичних та семінарських занять. Передбачена самостійна робота на основі підручників, навчальних посібників та оригінальних статей, в тому числі під керівництвом викладачів та під час переддипломної практики. Навчання є студентсько-центрованим проблемно-орієнтованим з елементами індивідуально-творчого підходу при залученні студентів до практичних проєктів. Передбачено проходження обчислювальної

	практики з елементами дуальної освіти на базах кафедр факультету радіофізики, біомедичної електроніки та комп'ютерних систем, факультету математики та інформатики, а також Інституту радіофізики та електроніки імені О. Я. Усикова НАН України.
Оцінювання	Накопичувальна бально-рейтингова система, що передбачає оцінювання студентів за усіма видами аудиторної та поза аудиторної навчальної діяльності, спрямовані на опанування навчального навантаження з освітньої програми: поточний, підсумковий контроль. Згідно виписаних критеріїв оцінювання у відповідних робочих програмах навчальних дисциплін підлягають оцінюванню письмові екзамени, заліки, курсові роботи, семінарські, лабораторні та практичні заняття, навчальна практика, реферати, презентації. Атестація здобувачів першого рівня вищої освіти здійснюється екзаменаційною комісією після виконання студентами у повному обсязі навчального плану та відбувається у формі захисту кваліфікаційної роботи.
6 – Програмні компетентності	
Інтегральна компетентність	Здатність розв'язувати складні спеціалізовані задачі та практичні проблеми в області інформаційних систем та технологій, або в процесі навчання, що характеризуються комплексністю та невизначеністю умов, які потребують застосування теорій та методів інформаційних технологій.
Загальні компетентності	ЗК1 Здатність до абстрактного мислення, аналізу та синтезу. ЗК2 Здатність застосовувати знання у практичних ситуаціях. ЗК3 Здатність до розуміння предметної області та професійної діяльності. ЗК4 Здатність спілкуватися іноземною мовою. ЗК5 Здатність вчитися і оволодівати сучасними знаннями. ЗК6 Здатність до пошуку, оброблення та узагальнення інформації з різних джерел. ЗК7 Здатність розробляти та управляти проектами. ЗК8 Здатність оцінювати та забезпечувати якість виконуваних робіт. ЗК9 Здатність реалізувати свої права і обов'язки як члена суспільства, усвідомлювати цінності громадянського (вільного демократичного) суспільства та необхідність його сталого розвитку, верховенства права, прав і свобод людини і громадянина в Україні.

	<p>ЗК10 Здатність зберігати та примножувати моральні, культурні, наукові цінності і досягнення суспільства на основі розуміння історії та закономірностей розвитку предметної області, її місця у загальній системі знань про природу і суспільство та у розвитку суспільства, техніки і технологій, використовувати різні види та форми рухової активності для активного відпочинку та ведення здорового способу життя.</p>
<p>Фахові компетентності</p>	<p>ФК-1 Здатність аналізувати об'єкт проектування або функціонування та його предметну область.</p> <p>ФК-2 Здатність застосовувати стандарти в області інформаційних систем та технологій при розробці функціональних профілів, побудові та інтеграції систем, продуктів, сервісів і елементів інфраструктури організації.</p> <p>ФК-3. Здатність до проектування, розробки, налагодження та вдосконалення системного, комунікаційного та програмно-апаратного забезпечення інформаційних систем та технологій, Інтернету речей (IoT), комп'ютерно-інтегрованих систем та системної мережної структури, управління ними.</p> <p>ФК-4 Здатність проектувати, розробляти та використовувати засоби реалізації інформаційних систем, технологій та інфокомунікацій (методичні, інформаційні, алгоритмічні, технічні, програмні та інші).</p> <p>ФК-5 Здатність оцінювати та враховувати економічні, соціальні, технологічні та екологічні фактори на всіх етапах життєвого циклу інфокомунікаційних систем.</p> <p>ФК-6 Здатність використовувати сучасні інформаційні системи та технології (виробничі, підтримки прийняття рішень, інтелектуального аналізу даних та інші), методики й техніки кібербезпеки під час виконання функціональних завдань та обов'язків.</p> <p>ФК-7 Здатність застосовувати інформаційні технології у ході створення, впровадження та експлуатації системи менеджменту якості та оцінювати витрати на її розроблення та забезпечення.</p> <p>ФК-8 Здатність управляти якістю продуктів і сервісів інформаційних систем та технологій протягом їх життєвого циклу.</p> <p>ФК-9 Здатність розробляти бізнес-рішення та оцінювати нові технологічні пропозиції.</p> <p>ФК-10 Здатність вибору, проектування, розгортання, інтегрування, управління,</p>

	<p>адміністрування та супроводжування інформаційних систем, технологій та інфокомунікацій, сервісів та інфраструктури організації.</p> <p>ФК-11 Здатність до аналізу, синтезу і оптимізації інформаційних систем та технологій з використанням математичних моделей і методів.</p> <p>ФК-12 Здатність управляти та користуватися сучасними інформаційно-комунікаційними системами та технологіями (у тому числі такими, що базуються на використанні Інтернет).</p> <p>ФК-13 Здатність проводити обчислювальні експерименти, порівнювати результати експериментальних даних і отриманих рішень.</p> <p>ФК-14 Здатність формувати нові конкурентоспроможні ідеї й реалізовувати їх у проектах (стартапах).</p> <p>ФК-15. Здатність аналізувати та моделювати природничі явища та процеси.</p> <p>ФК-16. Здатність аналізувати, розробляти та створювати електронні, радіотехнічні прилади та комп'ютерні системи.</p> <p>ФК-17. Здатність застосовувати підходи математики та прикладної фізики до виконання нових виробничих завдань.</p>
7 – Програмні результати навчання	
<p>Програмні результати навчання</p>	<p>ПР 1. Знати лінійну та векторну алгебру, диференціальне та інтегральне числення, теорію функцій багатьох змінних, теорію рядів, диференціальні рівняння для функції однієї та багатьох змінних, операційне числення, теорію ймовірностей та математичну статистику в обсязі, необхідному для розробки та використання інформаційних систем, технологій та інфокомунікацій, сервісів та інфраструктури організації.</p> <p>ПР 2. Застосовувати знання фундаментальних і природничих наук, системного аналізу та технологій моделювання, стандартних алгоритмів та дискретного аналізу при розв'язанні задач проектування і використання інформаційних систем та технологій.</p> <p>ПР 3. Використовувати базові знання інформатики й сучасних інформаційних систем та технологій, навички програмування, технології безпечної роботи в комп'ютерних мережах, методи створення баз даних та інтернет-ресурсів, технології розроблення алгоритмів і комп'ютерних програм мовами високого рівня із застосуванням об'єктно-</p>

	<p>орієнтованого програмування для розв'язання задач проектування і використання інформаційних систем та технологій.</p> <p>ПР 4. Проводити системний аналіз об'єктів проектування та обґрунтовувати вибір структури, алгоритмів та способів передачі інформації в інформаційних системах та технологіях.</p> <p>ПР 5. Аргументувати вибір програмних та технічних засобів для створення інформаційних систем та технологій на основі аналізу їх властивостей, призначення і технічних характеристик з урахуванням вимог до системи і експлуатаційних умов; мати навички налагодження та тестування програмних і технічних засобів інформаційних систем та технологій.</p> <p>ПР 6. Демонструвати знання сучасного рівня технологій інформаційних систем, практичні навички програмування та використання прикладних і спеціалізованих комп'ютерних систем та середовищ з метою їх запровадження у професійній діяльності.</p> <p>ПР 7. Обґрунтовувати вибір технічної структури та розробляти відповідне програмне забезпечення, що входить до складу інформаційних систем та технологій.</p> <p>ПР 8. Застосовувати правила оформлення проектних матеріалів інформаційних систем та технологій, знати склад та послідовність виконання проектних робіт з урахуванням вимог відповідних нормативно-правових документів для запровадження у професійній діяльності.</p> <p>ПР 9. Здійснювати системний аналіз архітектури підприємства та його ІТ-інфраструктури, проводити розроблення та вдосконалення її елементної бази і структури.</p> <p>ПР 10. Розуміти і враховувати соціальні, екологічні, етичні, економічні аспекти, вимоги охорони праці, виробничої санітарії, пожежної безпеки та існуючих державних і закордонних стандартів під час формування технічних завдань та рішень.</p> <p>ПР 11. Демонструвати вміння розробляти техніко-економічне обґрунтування розроблення інформаційних систем та технологій та вміти оцінювати економічну ефективність їх впровадження.</p> <p>ПР 12. Розробляти математичні комп'ютерні моделі природних явищ.</p> <p>ПР 13. Оцінювати параметри та будувати сучасні інформаційно-комунікаційні прилади та</p>
--	--

	системи.
8 – Ресурсне забезпечення реалізації програми	
Специфічні характеристики кадрового забезпечення	Склад освітньої програми, професорсько-викладацький склад, що задіяний до викладання навчальних дисциплін за спеціальністю, відповідають ліцензійним умовам провадження освітньої діяльності на першому (бакалаврському) рівні вищої освіти. Освітній процес забезпечують доценти та професори кафедр факультету математики та інформатики та факультету радіофізики, біофізики та комп'ютерних систем та факультету Харківського національного університету імені В.Н. Каразіна.
Специфічні характеристики матеріально-технічного забезпечення	Освітній процес забезпечений необхідними матеріально-технічними ресурсами для організації освітнього процесу, у тому числі самостійної роботи студентів, а саме: навчальними аудиторіями, лабораторіями із сучасним устаткуванням, комп'ютерними робочими місцями, контрольно-вимірними приладами, програмно-технічними комплексами та засобами, мережевим обладнанням, спеціалізованим програмним забезпеченням, мультимедійним обладнанням, базами переддипломної та обчислювальної практики.
Специфічні характеристики інформаційного та навчально-методичного забезпечення	– офіційний веб-сайт http://karazin.ua/ містить інформацію про освітні програми, навчальну, наукову і виховну діяльність, структурні підрозділи, правила прийому, контакти; – необмежений доступ до мережі Інтернет; – наукова бібліотека, читальні зали; – віртуальне навчальне середовище Moodle; – навчальні і робочі плани; – графіки навчального процесу – навчально-методичні комплекси дисциплін; – дидактичні матеріали для самостійної та індивідуальної роботи студентів з дисциплін, програми практик; методичні вказівки щодо виконання курсових робіт, кваліфікаційних робіт.
9 – Академічна мобільність	
Національна кредитна мобільність	Відповідно до законодавства
Міжнародна кредитна мобільність	На основі двосторонніх договорів між Харківським національним університетом імені В.Н. Каразіна та навчальними закладами країн-партнерів (всього близько 200 договорів).
Навчання іноземних здобувачів вищої освіти	Навчання іноземних здобувачів здійснюється на загальних умовах.

4 Перелік компонент освітньо-професійної програми та їх логічна послідовність

2.1 Перелік компонент ОП

Код н/д	Освітні Компоненти освітньої програми (навчальні дисципліни, курсові проекти (роботи), практики, кваліфікаційна робота)	Кількість кредитів	Форма підсумк. контролю
1	2	3	4
Обов'язкові компоненти ОП			
ОК 1	Історія України: цивілізаційний вимір	3	Екзамен
ОК 2	Іноземна мова за фахом	12	Екзамен (2, 4, 6 сем.)
ОК 3	Філософія	3	Екзамен
ОК 4	Програмування	10	Екзамен (1, 2 сем.)
ОК 5	Фізика	14	Екзамен (1, 2 сем.)
ОК 6	Математичний аналіз	18	Екзамен (1-4 сем.)
ОК 7	Керування проектами та бізнес аналіз в ІТ	3	Залік
ОК 8	Аналітична геометрія	4	Залік
ОК 9	Алгоритми та структури даних	3	Залік
ОК 10	Лінійна алгебра	10	Залік
ОК 11	Дискретна математика	12	Екзамен (2-4 сем.)
ОК 12	Цифрова обробка сигналів та зображень	7	Екзамен
ОК 13	Основи сучасної радіоелектроніки та архітектура обчислювальних систем	7	Залік
ОК 14	Робототехніка	5	Залік (3-4 сем.)
ОК 15	Операційні системи	4	Залік
ОК 16	Програмування на C++	4	Екзамен
ОК 17	Інформаційні мережі	4	Залік
ОК 18	Основи адміністрування UNIX систем	3	Екзамен
ОК 19	Вступ до SQL баз даних	3	Залік
ОК 20	Диференціальні рівняння	4	Екзамен
ОК 21	Теорія ймовірностей та її застосування	8	Екзамен (5-6 сем.)
ОК 22	Web-програмування	4	Залік
ОК 23	Теорія і методи проектування баз даних	4	Екзамен
ОК 24	Вступ до програмування паралельних процесів (мови C++ і Java)	4	Екзамен

ОК 25	Обчислювальна практика	5	Екзамен
ОК 26	Основи охорони праці	3	Залік
ОК 27	Паралельні та розподілені обчислення	4	Залік
ОК 28	Математичне моделювання в ІТ інженерії	4	Екзамен
ОК 29	Вступ до математичної статистики	4	Екзамен
ОК 30	Машинне навчання і великі дані	4	Залік
ОК 31	Переддипломна практика	5	Екзамен
	Підготовка кваліфікаційної роботи	5	
Загальний обсяг обов'язкових компонент: 178			
Вибіркові компоненти ОП			
ВК1	Міжфак. вибіркова дисц. №1	3	залік
ВК2	Міжфак. вибіркова дисц. №2	3	залік
ВК3	Міжфак. вибіркова дисц. №3	3	залік
ВК4	Міжфак. вибіркова дисц. №4	3	залік
ВК5	Дисципліна 1 (РБЕКС)	3	залік
ВК6	Дисципліна 2 (РБЕКС)	7	екзамен
ВК7	Дисципліна 3 (РБЕКС/фМІ)	3	залік
ВК8	Дисципліна 4 (РБЕКС/фМІ)	3	залік
ВК9	Дисципліна 5 (РБЕКС)	6	екзамен
ВК10	Дисципліна 6 (РБЕКС/фМІ)	6	екзамен
ВК11	Дисципліна 7 (РБЕКС/фМІ)	4	залік
ВК12	Дисципліна 8 (РБЕКС)	5	екзамен
ВК13	Дисципліна 9 (РБЕКС)	3	залік
ВК14	Дисципліна 10 (РБЕКС/фМІ)	3	залік
ВК15	Дисципліна 11 (РБЕКС)	3	залік
ВК16	Дисципліна 12 (РБЕКС)	3	екзамен
Загальний обсяг вибірових компонент: 62			
Загальний обсяг освітньої програми: 240			

2.2 Структурно-логічна схема ОП

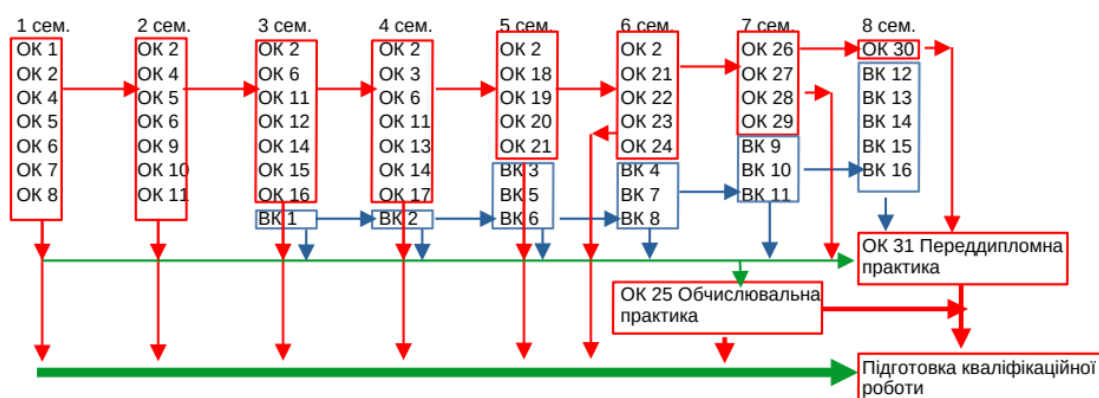

OK 1	Історія України: цивілізаційний вимір	OK 13	Основи сучасної радіоелектроніки та архітектура обчислювальних систем	OK 25	Обчислювальна практика
OK 2	Іноземна мова за фахом	OK 14	Робототехніка	OK 26	Основи охорони праці
OK 3	Філософія	OK 15	Операційні системи	OK 27	Паралельні та розподілені обчислення
OK 4	Програмування	OK 16	Програмування на C++	OK 28	Математичне моделювання в ІТ інженерії
OK 5	Фізика	OK 17	Інформаційні мережі	OK 29	Вступ до математичної статистики
OK 6	Математичний аналіз	OK 18	Основи адміністрування UNIX систем	OK 30	Машинне навчання і великі дані
OK 7	Керування проектами та бізнес аналіз в ІТ	OK 19	Вступ до SQL баз даних	OK 31	Переддипломна практика
OK 11	Дискретна математика	OK 23	Теорія і методи проектування баз даних		
OK 12	Цифрова обробка сигналів та зображень	OK 24	Вступ до програмування паралельних процесів (мови C++ і Java)		

3 Форма атестації здобувачів вищої освіти

Атестація осіб, які навчаються у Харківському національному університеті імені В.Н. Каразіна за освітньою програмою Інформаційні технології керування складними системами проводиться на основі аналізу оцінювання якості вирішення випускниками задач діяльності, що передбачені даною освітньою програмою, та рівня сформованості компетентностей вирішувати задачі діяльності, які можуть виникнути. Атестацію здобувачів ступеня бакалавра після виконання студентом навчального плану в повному обсязі, здійснює Екзаменаційна комісія у формі захисту кваліфікаційної роботи. Університет на підставі рішення Екзаменаційної комісії присуджує особі, яка успішно виконала освітню програму на першому рівні вищої освіти, ступінь бакалавра та присвоює освітню кваліфікацію бакалавр інформаційних систем та технологій, інформаційні технології керування складними системами.

Матриця відповідності програмних компетентностей компонентам освітньої програми

	ОК 1	ОК 2	ОК 3	ОК 4	ОК 5	ОК 6	ОК 7	ОК 8	ОК 9	ОК 10	ОК 11	ОК 12	ОК 13	ОК 14	ОК 15	ОК 16
ЗК 1			+	+	+	+		+	+	+	+	+				+
ЗК 2				+	+								+		+	
ЗК 3				+			+		+				+			+
ЗК 4		+														
ЗК 5			+				+		+				+	+	+	+
ЗК 6	+													+	+	
ЗК 7		+					+									
ЗК 8				+			+		+				+		+	
ЗК 9	+		+													
ЗК 10	+		+													
ФК 1				+	+	+		+		+	+	+		+		
ФК 2				+					+					+	+	
ФК 3					+				+				+			+
ФК 4							+		+	+	+					+
ФК 5	+				+		+						+			
ФК 6									+		+					
ФК 7			+				+					+	+			
ФК 8				+	+	+		+	+	+	+		+		+	+
ФК 9					+		+					+	+		+	
ФК 10				+			+		+					+	+	+
ФК 11						+		+	+	+	+	+		+		
ФК 12				+			+						+	+	+	
ФК 13				+	+		+					+	+	+	+	

	OK 17	OK 18	OK 19	OK 20	OK 21	OK 22	OK 23	OK 24	OK 25	OK 26	OK 27	OK 28	OK 29	OK 30	OK 31	
ЗК 1	+			+	+			+	+	+		+			+	
ЗК 2	+										+			+		
ЗК 3	+	+	+	+			+	+	+			+	+			
ЗК 4																
ЗК 5			+				+			+		+	+	+		
ЗК 6		+	+										+			
ЗК 7																
ЗК 8	+					+	+									
ЗК 9											+			+		
ЗК 10											+			+		
ФК 1	+	+			+	+				+			+	+	+	
ФК 2	+	+	+	+			+	+	+			+	+			
ФК 3		+	+	+			+	+				+	+			
ФК 4				+				+				+	+		+	
ФК 5										+						
ФК 6		+	+	+			+									
ФК 7		+						+		+	+					
ФК 8	+	+	+	+			+	+	+			+	+	+		
ФК 9			+												+	
ФК 10	+	+	+	+			+	+	+			+	+			
ФК 11					+	+		+		+			+		+	
ФК 12		+	+	+			+					+	+	+		
ФК 13						+				+		+			+	

Матриця забезпечення програмних результатів навчання (ПРН) відповідними компонентами освітньої програми

	ОК 1	ОК 2	ОК 3	ОК 4	ОК 5	ОК 6	ОК 7	ОК 8	ОК 9	ОК 10	ОК 11	ОК 12	ОК 13	ОК 14	ОК 15	ОК 16	ОК 17
ПР 1						+		+	+	+	+	+					
ПР 2					+				+				+	+	+		
ПР 3				+			+		+					+		+	+
ПР 4					+			+	+			+	+	+			
ПР 5					+								+	+	+	+	
ПР 6				+					+					+	+		
ПР 7			+	+	+				+						+		
ПР 8		+					+										
ПР 9				+			+				+		+				
ПР 10	+				+								+		+	+	
ПР 11						+	+						+				
ПР 12				+	+	+		+				+	+	+			
ПР 13					+							+	+	+	+		+

	ОК 18	ОК 19	ОК 20	ОК 21	ОК 22	ОК 23	ОК 24	ОК 25	ОК 26	ОК 27	ОК 28	ОК 29	ОК 30	ОК 31			
ПР 1				+					+					+			
ПР 2	+				+							+	+				
ПР 3	+	+	+			+	+	+			+	+					
ПР 4				+	+				+				+				
ПР 5	+	+										+	+				
ПР 6		+			+	+					+	+					
ПР 7	+		+					+				+					
ПР 8																	
ПР 9																	
ПР 10									+	+			+				
ПР 11														+			
ПР 12				+				+			+		+	+			
ПР 13								+	+					+			